

SORBONNE CLASSE « 0 » - ICP EN H 2300

1 GUILLOTINE - Vitre fixe



CARACTÉRISTIQUES TECHNIQUES

- Structure intégralement métallique (classe au feu M0)
- Tôle d'acier galvanisé d'une épaisseur de 1,2, 1,5 et 2 mm, phosphaté et peint avec des poudres époxy fixées par passage dans un tunnel thermique à 180 °C
- Couleur : Blanc RAL9010
- Collerette de raccordement : ø250 mm femelle
- Système de récupération des condensats (en option)
- Plafond antidéflagrant : ouverture avec un panneau en polycarbonate sur le toit pour laisser passer l'éclairage. Ce panneau sert également de voie d'évacuation privilégiée en cas d'explosion et/ou d'augmentation de la pression à l'intérieur de la sorbonne.
- Défecteurs latéraux métalliques en tôle d'acier électro-galvanisé de 12/10 mm d'épaisseur, revêtue de peinture époxy, en forme triangulaire favorisant l'entrée d'air dans la sorbonne et évitant la formation de turbulences qui pourraient perturber le flux
- Commandes (robinets d'eau ou gaz) et prises électriques à l'extérieur de la sorbonne sur le bandeau frontal de la paillasse.
- Double aspiration sur le fond de la sorbonne : aide à éliminer les vapeurs lourdes en augmentant la vitesse d'aspiration par l'arrière et équipé d'ouvertures réparties pour optimiser la ventilation.
- Panneaux facilement démontables, afin de permettre de « nettoyer » la partie arrière des éventuelles boues et poussières dangereuses, conformément à la réglementation.
- Double fond arrière conçu pour pouvoir appliquer des treillis et des supports amovibles de type grilles « labomeca » (en option)
- Guillotine constituée d'un cadre métallique en acier galvanisé de 1 mm d'épaisseur, phosphaté et revêtu d'une poudre époxy fixée par passage dans un tunnel thermique à 180 °C
- Simple guillotine à ouverture verticale
- Vitre en verre feuilleté Securit d'épaisseur 3 + 3 + PVB conforme aux normes UNI EN12543-1 et EN 12600
- Possibilité de déverrouiller le mécanisme pour procéder à l'entretien et/ou à l'insertion d'instruments de grandes dimensions.
- Butée haute guillotine : 45cm
- Butée basse guillotine : 5cm
- Cadre de la guillotine équipé d'un dispositif de sécurité qui bloque immédiatement leur chute en cas de rupture de l'un des câbles en acier/courroies dentées du contrepoids.
- Contrepoids placés derrière la paroi arrière, à l'extérieur de la sorbonne, et soutenus par des câbles en acier inoxydable AISI 316 de 3 mm de diamètre ou par des courroies dentées (dans le cas d'une guillotine motorisée)
- Câble se trouvant à l'extérieur du volume d'aspiration et ne sont donc pas en contact avec les vapeurs corrosives susceptibles de se former lors des manipulations à l'intérieur de la sorbonne.
- Conformément à la norme EN 14175, la force manuelle devant être exercée pour ouvrir ou fermer la guillotine ne doit pas dépasser 30 N par mètre linéaire.
- Piètement support de la sorbonne : Jambage en C de section 60x30 en acier peint revêtu d'une peinture époxy antiacide de couleur GRIS RAL7035.
- Traverse métallique avant et arrière-épaisseur 60mm.
- Cadre métallique pouvant accueillir un panneau cache fluide en mélaminé blanc ép 18mm
- 4 Vérins de mise à niveau
- Aménagement sous sorbonne (en option) : meubles métalliques ou armoires de stockage pour produits chimiques
- Certifiée conforme à la norme EN14175-2-3-4-5-6-7

CARACTERISTIQUES TECHNIQUES

Construction	Sorbonne autoportante posée sur piétement en « C »
Guillotine	Verre de sécurité – 1 vitre fixe
Parois latérales	Aveugles
Supports de fixation des structures en treillis ø 12/13 mm	4

ELECTRICITE - DEFLECTEUR GAUCHE

Alimentation des prises électriques	Prises externes à gauche sur le montant 230V 16A IP55 (Possibilité de prises internes 230V 16A IP56)
Interrupteur thermique	Obligatoire pour les prises électriques internes
Eclairage	A LED – A l'extérieur du volume d'aspiration – 800 lux
Guillotine motorisée	En option

FLUIDES - DEFLECTEUR DROIT (EN OPTION)

Alimentation	Robinets eau, vide, gaz, air comprimé – DN 3/8" F
Bénitiers	Soit sur le plan de travail, soit sur la paroi arrière de la sorbonne – DN 40 mm

CONSOMMATION / DEBIT D'AIR

Débit d'air (m3/h) vitesse 0,5 m/s	750
Volume variable vitesse 0,5 m/s	33 - 750
Volume variable avec ECONOMY vitesse 0,5 m/s	33 - 500
Hauteur de verrouillage de la guillotine	450 mm
Hauteur de verrouillage ECONOMY de la guillotine	300 mm
Temps de réponse V.A.V confinement	0,5 / 0,01 s/ppm
Perte de charge	50 Pa

MATÉRIAUX

Matériaux	Ossature et caisson entièrement métallique, Classe M0
Plan de travail	Au choix : Grès monolithique, greslam, polypropylène, verre, acier inoxydable
Revêtement intérieur	Au choix : Grès, verre, HPL, polypropylène, acier inoxydable

DIMENSIONS ET POIDS

Largeur extérieure / intérieure (mm)	1200 / 1140
Profondeur extérieure / intérieure (mm)	887 / 590
Hauteur extérieure / intérieure (mm)	2300 / 1190
Poids (sans utilités) (kg)	220

SCHEMAS TECHNIQUES

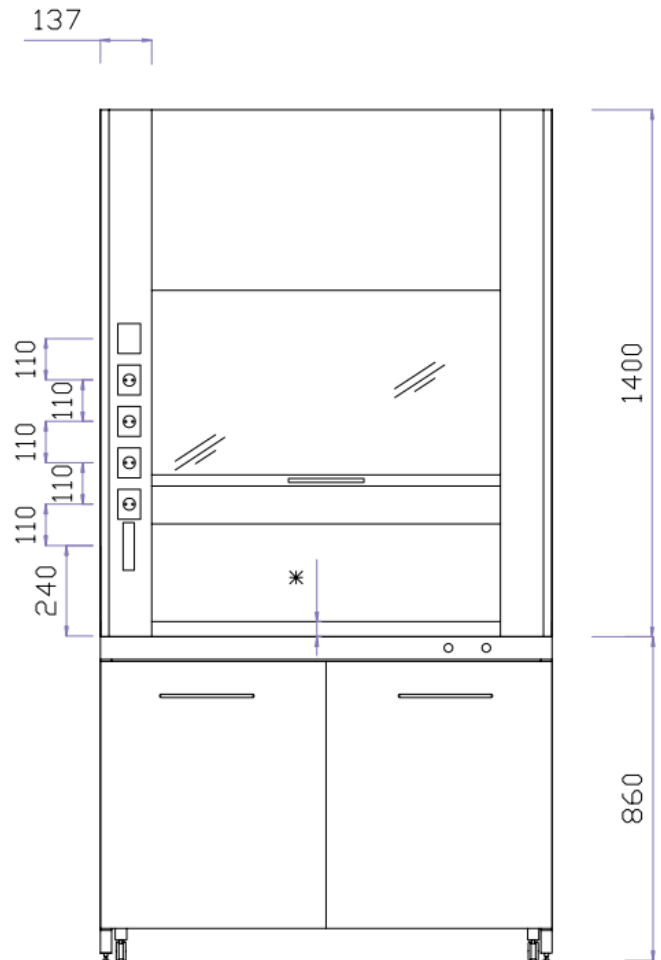
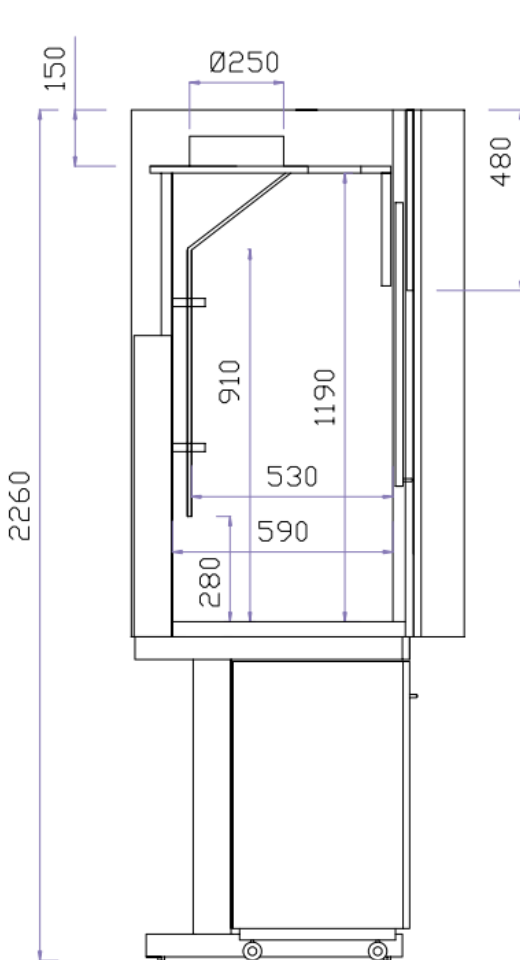
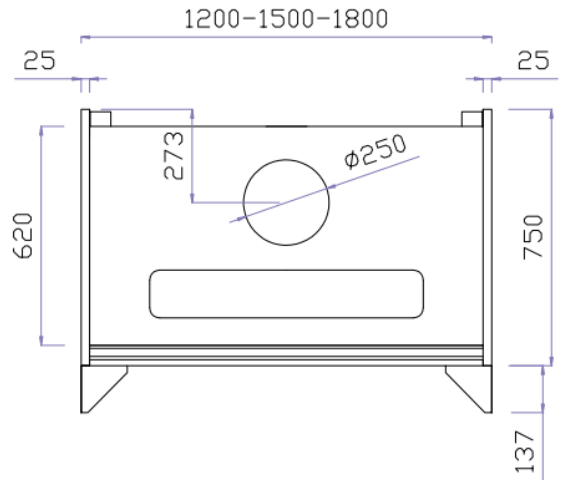

* ÉPAISSEUR DU PLAN